

Komfortabler und innovativer Arbeitsplatz für entspanntes und sicheres Arbeiten

Leistungsstarker Drehstromfahrmotor für höchste Fahrleistungen

ShockProtect zum Schutz von Fahrer, Fahrzeug und Last

Elektrische Deichsellenkung SmartPilot für präzises und leichtes Lenken

Curve Control für mehr Sicherheit in Kurven



ERE 225

Elektro-Deichsel-Gabelhubwagen (2500 kg)

Der ERE 225 ist das perfekte Fahrzeug für den Einsatz beim leistungsstarken Be- und Entladen von LKWs sowie zum schnellen Transport von hohen Lasten über längere Strecken. Durch die – gegenüber reinen Mitgängergeräten – höhere Geschwindigkeit können die Waren besonders wirtschaftlich umgeschlagen und transportiert werden.

Der Arbeitsplatz ist optimal auf die Bedürfnisse des Fahrers abgestimmt:

- Innovatives Bedienkonzept für gleichermaßen sicheres Fahren in Vorwärts- und in Rückwärtsrichtung.
- Hervorragender Schutz des Fahrers durch extra hochgezogene Seitenteile im Bereich der Fahrerzelle.

- Diverse Ablagemöglichkeiten sowie eine in der Höhe verstellbare Deichsel (optional) sorgen für ermüdungsfreies und ergonomisches Arbeiten über die gesamte Schicht.

Hinzu kommt die Sicherheit und der Fahrkomfort in jeder Situation:

- Zusätzlich zur weich gefederten Standplattform ist der komplette Antrieb durch „ShockProtect“ gefedert.
- Durch ShockProtect wird die Standplattform komplett von allen Stößen abgekoppelt. Der Vorteil: Die Wirbelsäule des Fahrers wird entlastet. Der Rahmen und alle technischen Komponenten des ERE 225 werden deutlich weniger beansprucht.

- Speziell in anspruchsvollen Einsatzfällen oder beim häufigen Rückwärtsfahren sorgen die Vollverkleidung und die feste Standplattform für ein Maximum an Sicherheit.

- Die Maximalgeschwindigkeit wird in Kurven abhängig vom Lenkwinkel automatisch reduziert (Curve Control).

Für leistungsstarke Einsätze auf längeren Strecken oder auch an der Rampe stehen Hochleistungsbatterien mit bis zu 465 Ah zur Verfügung. Optional ist eine seitliche Batterieentnahme lieferbar, um auch mehrschichtige Einsätze abzudecken, die nicht mit einer Batterieladung bewältigt werden können.

ERE 225

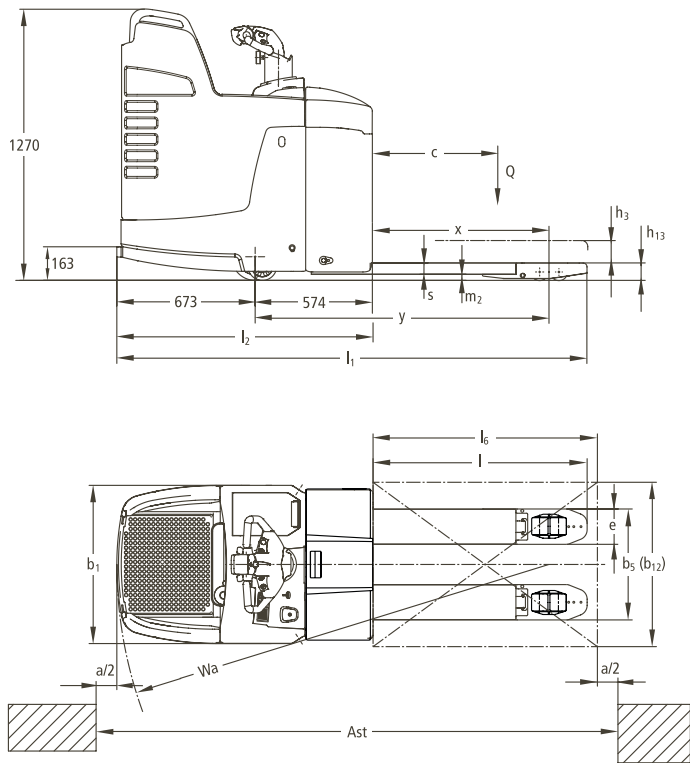

Kennzeichen	1.1	Hersteller (Kurzbezeichnung)	Jungheinrich	1.1	
	1.2	Typzeichen des Herstellers	ERE 225 (feste Plattform)	1.2	
	1.3	Antrieb	Elektro	1.3	
	1.4	Bedienung	Geh	1.4	
	1.5	Tragfähigkeit/Last	Q (t)	2,5	1.5
	1.6	Lastschwerpunktabstand	c (mm)	600	1.6
	1.8	Lastabstand	x (mm)	911 ¹⁾	1.8
	1.9	Radstand	y (mm)	1484 ¹⁾	1.9
	Gewicht	2.1	Eigengewicht inkl. Batterie (s. Zeile 6.5)	kg	850
2.2		Achslast mit Last vorn/hinten	kg	2090/1260	2.2
2.3		Achslast ohne Last vorn/hinten	kg	150/700	2.3
Räder, Fahrwerk	3.1	Bereifung	Vulkollan®	3.1	
	3.2	Reifengröße, vorn	85 x 110/85 x 85	3.2	
	3.3	Reifengröße, hinten	230 x 77	3.3	
	3.4	Zusatzräder (Abmessungen)	140 x 57	3.4	
	3.5	Räder, Anzahl vorn/hinten (x = angetrieben)	1x + 2/2 oder 4	3.5	
	3.6	Spurweite, vorn	b ₁₀ (mm)	513	3.7
	3.7	Spurweite, hinten	b ₁₁ (mm)	338/368/498	3.7
Grundabmessungen	4.4	Hub	h ₃ (mm)	122	4.4
	4.9	Höhe Deichsel in Fahrstellung min./max.	h ₁₄ (mm)	1267	4.9
	4.15	Höhe gesenkt	h ₁₃ (mm)	85	4.15
	4.19	Gesamtlänge	l ₁ (mm)	2397	4.19
	4.20	Länge einschl. Gabelrücken	l ₂ (mm)	1247	4.20
	4.21	Gesamtbreite	b ₁ /b ₂ (mm)	770	4.21
	4.22	Gabelzinkenmaße	s/e/l (mm)	55 x 172 x 1150	4.22
	4.25	Gabelaußenabstand	b ₅ (mm)	510 / 540 / 670	4.25
	4.32	Bodenfreiheit Mitte Radstand	m ₂ (mm)	30	4.32
	4.33	Arbeitsgangbreite bei Palette 1000 x 1200 quer	Ast (mm)	2699 ²⁾	4.33
	4.34	Arbeitsgangbreite bei Palette 800 x 1200 längs	Ast (mm)	2749 ³⁾	4.34
4.35	Wenderadius	Wa (mm)	2260 ¹⁾	4.35	
Leistungsdaten	5.1	Fahrgeschwindigkeit mit/ohne Last	km/h	9,5/12,5	5.1
	5.2	Hubgeschwindigkeit mit/ohne Last	m/s	0,05/0,06	5.2
	5.3	Senkgeschwindigkeit mit/ohne Last	m/s	0,055/0,04	5.3
	5.8	max. Steigfähigkeit mit/ohne Last	%	8/16	5.8
	5.10	Betriebsbremse		generatorisch	5.10
E-Motor	6.1	Fahrmotor, Leistung S ₂ 60 min.	kW	2,8	6.1
	6.2	Hubmotor, Leistung bei S ₃ 10 %	kW	2,2	6.2
	6.3	Batterie nach DIN 43531/35/36 A, B, C, nein		B	6.3
	6.4	Batteriespannung, Nennkapazität K _s	V/Ah	24/345 (465)	6.4
	6.5	Batteriegewicht	kg	288 (385)	6.5
	6.6	Energieverbrauch nach VDI-Zyklus	kWh/h	0,59	6.6
Sonstiges	8.1	Art der Fahrsteuerung		AC SpeedControl	8.1
	8.4	Schalldruckpegel nach EN 12 053, Fahrerohr	dB (A)	66	8.4

1) Lastteil gesenkt: +55 mm
 2) diagonal nach VDI: +368 mm
 3) diagonal nach VDI: +204 mm

Vorteile nutzen

Leistungstarker Drehstrom-Fahrmotor und „intelligente“ Steuerung

Richtungsweisende Drehstrom-Antriebstechnik und Steuerungselektronik (SpeedControl) gewährleisten ein sicheres und Energie sparendes Fahrverhalten mit Anpassungsmöglichkeiten an jeden Einsatzfall:

- Die am Fahrshalter vorgegebene Geschwindigkeit wird in jeder Fahrsituation – auch bei Steigung/Gefälle – beibehalten.
- Bei unbeabsichtigtem Rollen auf der Rampe wird der ERE 225 automatisch abgebremst.
- Energierückgewinnung durch generatorische Bremse bei Zurücknahme der Fahrgeschwindigkeit.



Fahrt in Antriebsrichtung mit dem ERE 225

Sicherer und ergonomischer Arbeitsplatz

Der Arbeitsplatz wurde an die Bedürfnisse des Fahrers und des Einsatzfalles angepasst:

- Neuartige Fahrposition: Bei Fahrt in Antriebsrichtung steht der Bediener seitwärts und hält sich mit der einen Hand an der Deichsel, mit der anderen Hand am Griff der Plattform fest. Damit hat er die vollständige Kontrolle über sein Fahrzeug.
- Symmetrische Fahrerplatzanordnung für gleichermaßen gute Bedienmöglichkeit für Rechts- und Linkshänder.
- Vielfältige Ablagemöglichkeiten und Papierauflage auf der Batteriehaube und in der Arbeitsplattform.



Umfangreiche Ablagemöglichkeiten

Optimale Fahreigenschaften

- Gefederte und gedämpfte Stützräder – verbunden über die Koppelschwinge ProTrac-Link – sorgen für sicheres Fahrverhalten in jeder Fahrsituation.
- Jungheinrich ShockProtect: Schutz für Fahrer, Fahrzeug und Last durch zusätzlich gefederten Antrieb. Die Federung vermindert stärkere Stöße für Bediener und Chassis.

Jederzeit informiert

Umfangreiche Kontrollinstrumente geben dem Bediener das gute Gefühl, jederzeit alles im Blick zu haben:

- Informationsanzeige „CanDis“ (optional) mit zusätzlicher Betriebsstundenanzeige und Servicecode-Speicherung.
- Aktivierung des Fahrzeuges per PIN durch „CanCode“ (optional).
- Weitere Einstellmöglichkeit der Fahrparameter (optional).

Ergonomisch lenken

Der neu entwickelte Deichselkopf ist perfekt an die ergonomischen Bedürfnisse des Bedieners angepasst:

- Klare Farbsystematik sowie Taster mit eingesenkter/erhabener Formgebung für intuitives Bedienen.
- Berührungslöse, nach Schutzklasse IP 65 geschützte Sensorik.



Komfortabel gestalteter Arbeitsplatz

- Wippentaster für intuitive und sichere Bedienung der Hydraulikfunktionen.
- Höhenverstellbarer Deichselkopf (optional).

Reduzierter Wartungsaufwand

Servicefreundliche Komponenten sorgen für eine langfristige Reduzierung der Betriebskosten:

- Leichter Zugang zu allen Aggregaten durch einteilige Motorhaube ohne Schrauben.
- Demontierbare Seitenverkleidung für ungehinderten Zugang zu den Komponenten.
- Neuartige Formschlussfelgen – exklusiv bei Jungheinrich – gewährleisten auch bei härtesten Einsätzen eine lange Lebensdauer der Lasträder.

Lange Einsatzzeiten

Batteriekapazitäten mit bis zu 465 Ah gewährleisten lange Einsatzzeiten:

- Batterieraum L: 3 EPzS 375 Ah.
- Batterieraum L-hoch: 3 EPzS 465 Ah.
- Seitliche Batterieentnahme (optional) für den schnellen Batteriewechsel bei mehrschichtigem Einsatz.

Zusatzausstattungen

- Einfahrkufen.
- Lastschutzgitter.
- Kühlhausausführung.

Jungheinrich Aktiengesellschaft

Am Stadtrand 35
22047 Hamburg
Telefon 0180 5235468*
Telefax 0180 5235469*

*Bundesweit nur € 0,14 pro Minute

info@jungheinrich.de
www.jungheinrich.de

Jungheinrich AG
ISO 9001, ISO 14001
Zertifizierungen des Qualitäts-
und Umweltmanagements.



Jungheinrich-Flurförderzeuge
entsprechen den europäischen
Sicherheitsanforderungen.



JUNGHEINRICH
Das lohnt sich.